

Руководство по установке, эксплуатации, ремонту и комплектации

Описание

Роликовые насосы Нурго разработаны для распыления в сельском хозяйстве и на производстве, а также для перекачки различных жидкостей: инсектицидов, гербицидов, эмульсий, ароматических растворителей, жидких удобрений и многих других. Экономичный вращательный роликовый принцип не требует наличия контрольных клапанов, выдавая положительный объем с меньшим трением и начальным моментом, по сравнению с другими насосами. Конструкционные особенности: корпус из чугуна, Ni-Resist (сплав с высоким содержанием никеля) или нового SilverCast™ и ротор Super Rotor, вал из нержавеющей стали 416, герметичные шарикоподшипники с заводской смазкой, манжетные

уплотнения картриджного типа из вайтона, бутадиен-акрилонитрильного каучука или кожи, и универсальные ролики Super Rollers. (Ролики Super Rollers сочетают срок эксплуатации нейлона и химическую устойчивость полипропилена). Вращение во всех моделях осуществляется против часовой стрелки для легкого подключения к валу отбора мощности трактора, кроме моделей 4001 и 4101, вращение в которых осуществляется по часовой стрелке. В наличии есть насосы с обратным вращением.

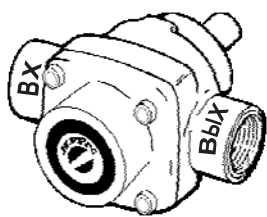

СЕРИИ 4001 и 4101

Насос с 4 роликами

Макс. скорость потока: 9 гал./мин (4001)
7 гал./мин (4101)
Макс. давление: 150 фунт/дюйм²
Макс. число оборотов: 1800 об/мин (4001)
2600 об/мин (4101)
Отв.: 3/4" нац. труб. рез. (НТР) вх./вых.
Вал: диаметр 5/8" (сплошной)
диаметр 1/2" (полый)
Непрерывная режим работы:
при 100 фунт/дюйм²
Прерываистый режим работы:
при 150 фунт/дюйм²

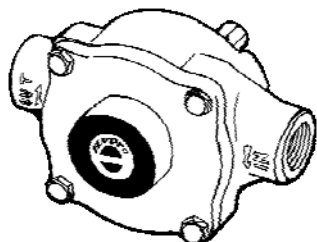

СЕРИИ 6500

Насос с 6 роликами

Макс. скорость потока: 22 гал./мин
Макс. давление: 300 фунт/дюйм²
Макс. число оборотов: 1200 об/мин
Отверстия: 3/4" НТР вх./вых.
1" Hose Barb Included
Вал: диаметр 5/8" (сплошной)
Непрерывная режим работы:
при 100 фунт/дюйм²
Прерываистый режим работы:
при 300 фунт/дюйм²

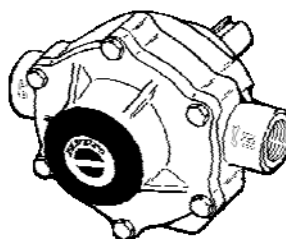

СЕРИИ 7560

Насос с 8 роликами

Макс. скорость потока: 22 гал./мин
Макс. давление: 300 фунт/дюйм²
Макс. число оборотов: 1000 об/мин
Отверстия: 3/4" НТР вх./вых.
1" Hose Barb Included
Вал: диаметр 15/16" (сплошной)
Непрерывная режим работы:
при 100 фунт/дюйм²
Прерываистый режим работы:
при 300 фунт/дюйм²

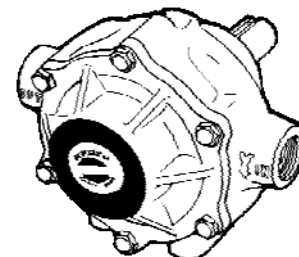

СЕРИИ 7700

Насос с 7 роликами

Макс. скорость потока: 22,4 гал./мин
Макс. давление: 200 фунт/дюйм²
Макс. число оборотов: 800 об/мин
Отверстия: 3/4" НТР вх./вых.
1" Hose Barb Included
Вал: диаметр 15/16" (сплошной)
Непрерывная режим работы:
при 100 фунт/дюйм²
Прерываистый режим работы:
при 200 фунт/дюйм²

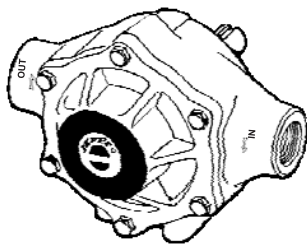

СЕРИИ 1700

Насос с 5 роликами

Max. Flow Rate:45 gpm
Макс. давление: 200 фунт/дюйм²
Макс. число оборотов: 1000 об/мин
Отверстия: 1" НТР вх./вых.
1-1/4" Hose Barb Included
Вал: диаметр 15/16" (сплошной)
Непрерывная режим работы:
при 100 фунт/дюйм²
Прерываистый режим работы:
при 200 фунт/дюйм²

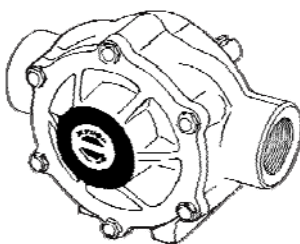

СЕРИИ 1500

Насос с 6 роликами

Max. Flow Rate:62 gpm
Макс. давление: 150 фунт/дюйм²
Макс. число оборотов: 1000 об/мин
Отверстия: 1-1/2" НТР вх./вых.
Вал: диаметр 15/16" (сплошной)
Непрерывная режим работы:
при 100 фунт/дюйм²
Прерываистый режим работы:
при 150 фунт/дюйм²

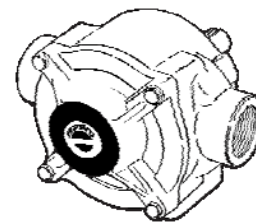

СЕРИИ 1200

Насос с 4 роликами

Max. Flow Rate:74 gpm
Макс. давление: 150 фунт/дюйм²
Макс. число оборотов: 800 об/мин
Отверстия: 1-1/2" НТР вх./вых.
Вал: диаметр 1" (сплошной)
Непрерывная режим работы:
при 100 фунт/дюйм²
Прерываистый режим работы:
при 150 фунт/дюйм²

Информация по общей безопасности

1. Используйте устройство для понижения давления на выпускной линии насоса, чтобы предотвратить повреждение от давления, когда сброс насоса заблокирован или закрыт другим способом, а источник энергии все еще работает.
2. **Внимание:** Никогда не качайте легко воспламеняющиеся или взрывоопасные жидкости, такие как бензин, дизельное топливо, керосин и др. Не используйте во взрывоопасных средах. Насос необходимо использовать только для жидкостей, которые совместимы с материалами его компонентов. Если вы не обратите внимание на это предупреждение, вы можете нанести серьезный вред себе и/или имуществу, в этом случае гарантия на изделие распространяться не будет.
3. Никогда не перекачивайте кислоты (т.е. кислотосодержащие удобрения) универсальными роликами Super Rollers! Когда вы качаете кислотосодержащее удобрение, Нурго рекомендует только корпус из Silver Series и ролики Teflon, или применение одного из полипропиленовых центробежных насосов Нурго.
4. Никогда не эксплуатируйте насос на скорости, превышающей максимально рекомендованную.
5. Никогда не качайте под давлением, превышающем максимально рекомендованное.
6. Никогда не качайте жидкости при температурах, превышающих максимально рекомендованные (140°F/60°C).
7. Убедитесь, что источник энергии отвечает требованиям вашего оборудования.
8. Обеспечьте соответствующее ограждение для движущихся деталей, таких как валы и шкивы.
9. Перед обслуживанием выключите насос.
10. Сбросьте все давление в системе перед ремонтом любого элемента.
11. Слейте всю жидкость из системы перед ремонтом любого элемента.
12. Проверяйте все шланги на предмет износа перед каждым использованием. Убедитесь, что все соединения плотно затянуты.
13. Периодически проверяйте насос и компоненты системы. Осуществляйте необходимое текущее обслуживание (см. раздел «Техобслуживание»).
14. Никогда не запускайте бензиновый двигатель в закрытом помещении. Убедитесь, что пространство хорошо вентилируется.
15. Используйте трубы, шланги и крепления, рассчитанные только на максимальное давление насоса.
16. Не используйте эти насосы для качания воды или других жидкостей для потребления человеком или животными.

Установка привода

В данном руководстве описаны процедуры установки основных конфигураций привода для роликовых насосов Нурго. Для получения дополнительной информации обратитесь к производителю вашего мотора или двигателя.

Прежде чем приступить к установке или эксплуатации насоса, прочитайте все инструкции по безопасности.

Установка на вал отбора мощности трактора

Предпочтительный метод для установки стопорного кронштейна (3430-0540) и насоса на трактор – с помощью идущих вверх цепей, которые поддерживают насос (см. рис. А). Для данного типа установки, прикрепите стопорный кронштейн к насосу длинной стороной кронштейна со стороны впускного отверстия насоса. Многие трактора не имеют легкодоступных точек крепления для фиксации анкерных и стопорных цепей. Возможно, потребуется просверлить отверстия в основном кожухе (раме) трактора, чтобы закрепить цепи.

Также можно установить железный уголок на основной кожух, чтобы закрепить цепи. Цепи необходимо закрепить на тракторе как можно более вертикально, чтобы избежать действия изгибающей силы на насос.

1. Установите насос со стопорным кронштейном на вал отбора мощности с помощью соединительной муфты Нурго серии 1320, 1321 или 1323.
2. Закрепите стопорную цепь на раме трактора с кронштейном в горизонтальном положении.
3. Закрепите анкерную цепь на раме трактора, создавая натяжение с помощью пружины.

Стопорный кронштейн можно установить с цепью в нижнем положении. Для этого, установите кронштейн на насос в обратном положении. Не используйте анкерную пружину или цепь.

ВНИМАНИЕ: Не соединяйте стопорный кронштейн с подвижными соединениями.



Рис. А

Установка ременной передачи

Ременные передачи обычно используются, чтобы снизить скорость насоса. Чтобы определить необходимый размер шкива, используйте приведенную ниже формулу в качестве руководства и ремни сечением "А" или "В".

$$\frac{\text{Число об. мотора/м}}{\text{Число об. насоса/м}} = \frac{\text{Поток (при проектной скорости)}}{\text{Поток (необходимый)}} = \frac{\text{Диаметр шкива насоса}}{\text{Диаметр шкива мотора}}$$

Пример: Используйте электромотор с 1725 об/мин., чтобы получить 950 об/мин. на насосе.

Обычно диаметр шкива мотора составляет 3,4 дюйма. Диаметр шкива насоса можно рассчитать по приведенной выше формуле:

$$\frac{1725}{950} \times \frac{\text{Диаметр шкива насоса}}{3,4 \text{ дюйма}}$$

$$\frac{1725 \times 3,4 \text{ дюйма}}{950} = 6,2 \text{ дюйма}$$

1. Установите шкив или ролик с втулкой (см. рис.1) на вал насоса и мотора. Установите насос рядом с мотором, убедившись, что шкивы хорошо выровнены (см. рис.2 для выравнивания насоса и мотора). Используйте прямую кромку, как показано. Поверните, чтобы проверить валы на биение и кривизну.
2. Убедитесь, что ремни правильно натянуты – слишком сильное натяжение ремней приведет к износу подшипников, а слишком слабое – к проскальзыванию (см. рис.3).
3. Вращение на роликовом насосе серии 4000 создается с помощью бензинового двигателя, и является обратным направлением вращения стандартного роликового насоса.

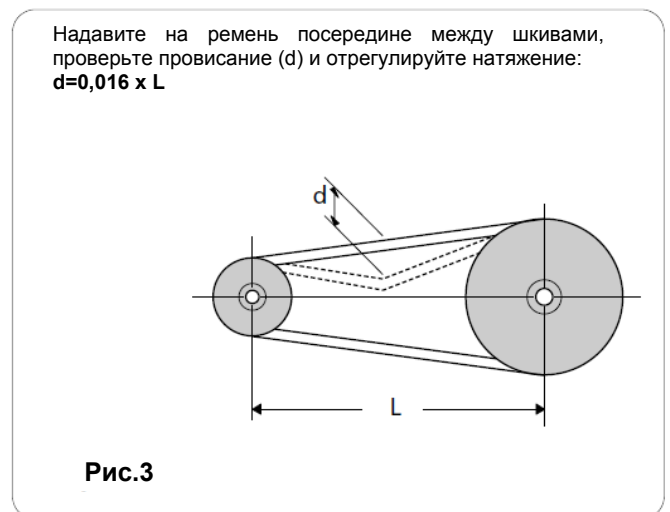
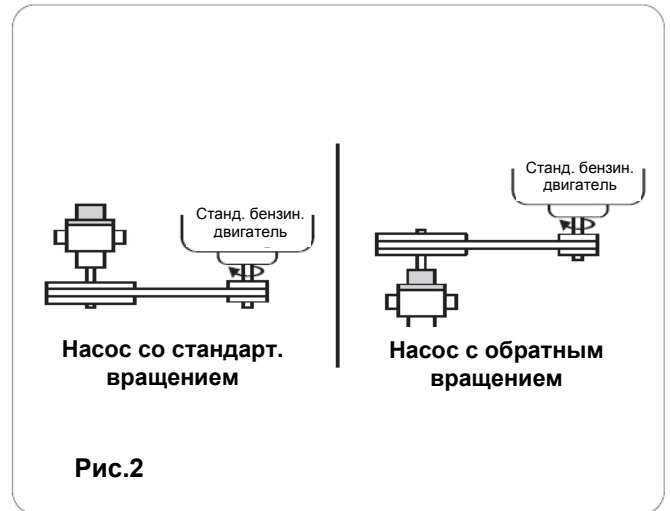
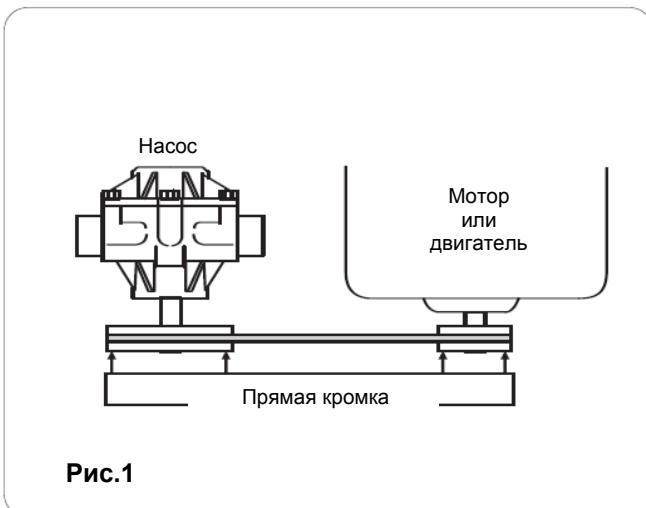

Прямой привод — подвижная муфта

При использовании прямого привода на роликовых насосах Нурго с подвижной муфтой, убедитесь, что скорость (об/мин) бензинового двигателя или электромотора находится в диапазоне максимальных паспортных значений скорости (об/мин) вашего насоса. Также удостоверьтесь, в правильном вращении валов насоса и мотора или бензинового двигателя (см. рис. 4).

1. Установите мотор или двигатель на основание.
2. Выверните вал насоса по прямой кромке, как показано на рис. 4, чтобы убедиться, что они выровнены. Выверните насос с помощью прокладки, если необходимо, чтобы его высота совпадала с высотой двигателя или мотора. Концы валов не должны соприкасаться.
3. Отметьте точное положение насоса на основании — снимите его и установите половинки муфты на обоих валах. Вставьте центральный диск муфты в одну из ее половинок.

4. Заново установите насос и соедините половинки муфты вместе.

Внимание: Насос не должен испытывать осевое давление при соединении половинок муфты.

5. Затяните крепление насоса; затем затяните винты на каждой муфте.

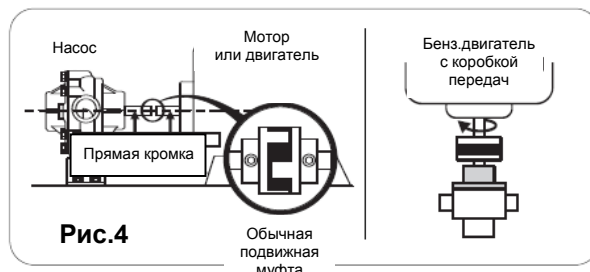

Монтаж системы

Внимание: Используйте только трубы, крепления, аксессуары, шланги и т.д., рассчитанные на максимальное давление насоса.

1. Выберите привод соответствующего размера, чтобы избежать перегрузки. Избегайте ненужных ограничений в линии, таких как патрубки, обратные клапаны, и все лишние искривления и изгибы.
2. Старайтесь не использовать перекрученные участки труб, которые могут задерживать воздух.
3. Нанесите герметик для трубных соединений на резьбу труб, чтобы обеспечить герметичность соединений.
4. Для хорошей работы очень важен выбор шланга необходимого типа и размера. Убедитесь, что линии подключены к нужным отверстиям насоса.
5. **Всегда используйте всасывающий шланг хорошего качества (шланг с одной или двумя армирующими оплетками, чтобы предотвратить его разрушение) по крайней мере того же диаметра, что и входное отверстие насоса. Если длина всасывающего (впускного) шланга превышает 4 фута, тогда используйте следующий больший по порядку размер.**

6. Во впускной линии необходимо установить фильтр. Чистите фильтр по мере его засорения.

7. **Никогда не подключайте смеситель или другой ограничитель к обводной линии устройства для сброса давления, т.к. это может повредить систему.**

Рис.3
Монтаж типичной системы

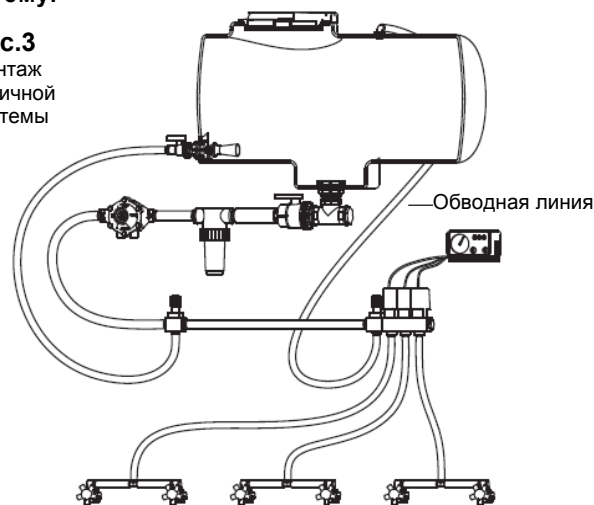

Эксплуатация и техобслуживание

ВНИМАНИЕ: Никогда не качайте коррозионные или абразивные жидкости, т.к. это ускорит износ или повреждение корпуса, ротора, вала и уплотнений насоса. Насос следует использовать только с жидкостями, совместимыми с материалами компонентов насоса. Никогда не работайте на скоростях (об/мин) и давлении, превышающих максимально рекомендованные. Никогда не запускайте насос всухую. Если вы не обратите внимание на это предупреждение, гарантия на изделие распространяться не будет.

Заполнение насоса

Для заполнения насоса, используйте как можно более короткую впускную или всасывающую линию, с минимальным числом изгибов, патрубков и переключений.

Убедитесь, что все соединения герметичны и не пропускают воздух. Удостоверьтесь, что фильтр в линии не замусорен. Если насос не может самозаполниться, отсоедините всасывающий шланг, заполните насос водой и заново подсоедините источник подачи жидкости. Необходимо регулярно впрыскивать масло в отверстия насоса, что уплотнит зазоры и будет способствовать заполнению.

Уход за насосом

Роликовые насосы Нурго тщательно механически обработаны с минимальными допусками — эксплуатация под высоким давлением зависит от точной стыковки деталей. Тщательный уход и техобслуживание сведут износ вашего насоса к минимуму, и он будет плавно и бесперебойно работать долгое время.

Промывайте насос после каждого применения

Одна из основных причин плохой работы насоса – «слипание» или коррозия внутри насоса. Это не дает роликам свободно вращаться в пазах ротора. Промойте насос раствором, который химически нейтрализует закачиваемую жидкость. Смешайте в соответствии с инструкциями производителя.

Чтобы предотвратить коррозию

После очистки насоса, как было указано выше, промойте его раствором, содержащим 50% автомобильного антифриза перманентного типа с замедлителем коррозии и 50% воды. Замедлитель коррозии можно также впрыснуть в отверстия насоса. Поверните вал несколько раз, чтобы пропустить защитную жидкость через насос и смазать всю внутреннюю поверхность насоса.

Слейте из насоса всю жидкость и закройте отверстия, чтобы во время хранения не попадал воздух. Если насос не используется лишь небольшой период времени, некоррозионные жидкости можно оставить в нем, но попадания воздуха необходимо избегать. Закройте отверстия или загерметизируйте соединения.

Вращение

Направление вращения насоса должно соответствовать стрелкам на насосе. Если вы стоите лицом к концу вала насоса, то всасывающее отверстие находится слева, и вал должен вращаться против часовой стрелки. Если необходимо обратное вращение, ротор и узел вала нужно переставить так, чтобы вал выходил из торцевой пластины. Для дополнительной информации см. раздел «Обратное вращение» ниже.

Внимание: Для серий 4001 и 4101 используется противоположная конфигурация.

Обратное вращение

1. Определите тип ротора вашего насоса по детальному чертежу в спецификации деталей. Это может быть ротор одного из трех типов: ротор с прямым крылом, ротор с ковшеобразным крылом и ротор со скошенным крылом.
2. Следуйте шагам, указанным в инструкциях по ремонту, чтобы разобрать насос.
3. Если в вашем насосе установлен ротор с прямым крылом (4001, 4101, 6500, 7560), направление его вращения можно изменить, просто полностью повернув узел «ротор/вал» вокруг (не меняя положения ротора на валу). Заново соберите насос, выставив ведущий конец вала из торцевой пластины насоса. (Стандартные роторы насоса приводятся в движение со стороны корпуса).
4. Если в вашем насосе установлен ротор с ковшеобразным крылом (1200, 1500, 1700) или ротор со скошенным крылом (7700), следуйте следующим шагам, чтобы изменить направление вращения вала в роторе:
 - А. Открутите и выньте установочный винт ротора.
 - Б. Выдавите вал из ротора.
 - В. Заново соберите вал и ротор так, чтобы ведущий конец вала был на противоположной стороне ротора, по сравнению со стандартной сборкой.
 - Г. Прежде чем установить ротор на вал, убедитесь, что он правильно расположен на валу (диаметр вала немного больше в месте установки ротора). Накерните вал через отверстие для установочного винта ротора. Затем, используя сверло меньшего диаметра, чем установочный винт, засверлите отверстие на валу, чтобы установочный винт надежно его закрепил. (Не сверлите слишком глубокое отверстие – глубина должна быть достаточной только для того, чтобы установочный винт зацепил вал).
 - Д. Заново соберите насос так, чтобы ведущий конец вала выходил из торцевой крышки насоса. (Стандартный ротор насоса приводится в движение со стороны корпуса). Помните, что положение ротора остается таким же – меняется только расположение вала – «конец на конец».

Внимание: Для серий 4001 и 4101 используется противоположная конфигурация.

Стандартный ротор с прямым крылом



Рис.6 Изменение стандартного вращения против часовой стрелки на вращение по часовой стрелке

Ротор с ковшеобразным крылом

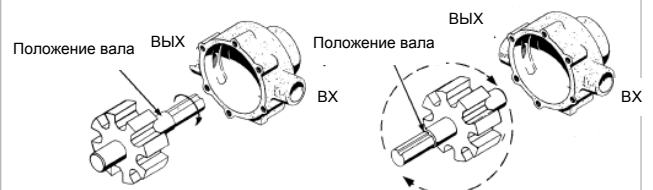

Рис.7 Изменение стандартного вращения против часовой стрелки на вращение по часовой стрелке

Ротор со скошенным крылом

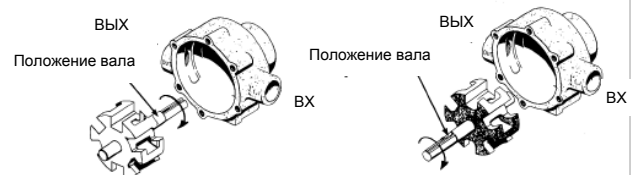

Изменение стандартного вращения против часовой стрелки на вращение по часовой стрелке

Диаграмма ротора с 7 роликами со специальными скошенными широкими пазами для роликов



(серия 7700). Обратите внимание, что пазы должны быть скошены в обратную сторону от направления движения.

Рис.8

Инструкции по ремонту

Чтобы разобрать корпус насоса

1. Снимите переходную муфту с вала насоса.
2. Напильником удалите все заусенцы с вала насоса.
3. Вставьте отвертку и снимите крышку подшипника на торцевой крышке и корпусе насоса.
4. Выкрутите винты из торцевой крышки.
5. Поместите насос в приспособление для торцевой крышки, торцевой крышкой вниз как указано на рис.9. Используйте деревянные бруски для серии 1500, 1700 и 4001/4101. Поместите на стол пресса. Выровняйте пресс по центру вала насоса и, приложив давление, разъедините насос (см. рис. 9).



Рис. 9



Рис. 10

6. Когда покажутся ролики, снимите и тщательно проверьте каждый на предмет чрезмерного износа. Когда меняете поврежденные ролики, всегда заменяйте весь комплект.
7. Чтобы вынуть ротор с валом из торцевой крышки, зафиксируйте торцевую крышку в зажимном приспособлении ротором вниз. Выровняйте инструмент для разборки подшипников или болт 3/8" по центру вала насоса. Надавите, чтобы выдавить вал из шарикоподшипника (см. рис. 10).
8. Чтобы снять шарикоподшипник, зафиксируйте торцевую крышку в зажимном приспособлении лицевой стороной крышки вниз (см. рис. 11). Выровняйте инструмент для опоры подшипников по центру и медленно выдавите подшипник из корпуса насоса. Повторите эту процедуру, чтобы выдавить подшипник из корпуса насоса (см. рис. 12), зафиксировав корпус в зажимном приспособлении.
9. Сняв шарикоподшипник, проверьте уплотнение в торцевой крышке и корпусе насоса. Если видны следы износа или вы заметили протечку, выберите уплотнение отверткой и молотком. Уплотнение невозможно снять, не повредив его.
10. Чтобы выдавить вал из ротора, сначала, тщательно промойте ротор и вал керосином, чтобы удалить следы ржавчины и других посторонних веществ. Используйте металлическую мочалку или наждачную бумагу, затем промойте детали, чтобы смыть всю оставшуюся пыль. Выкрутите установочный винт. Выдавите вал, удерживая ротор на прессе через паз в основании.

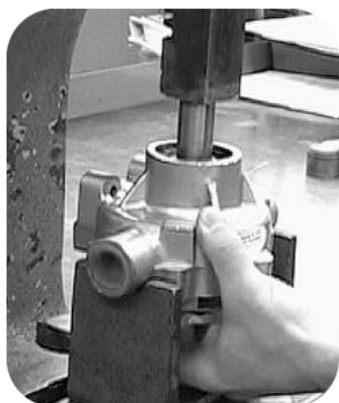

Рис. 11

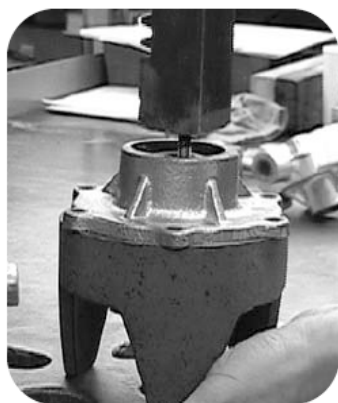

Рис. 12

Пока насос разобран

Внимательно осмотрите все детали на предмет износа, такие как:

- Уменьшение размера роликов или их разбухание.
- Износ уплотнения.
- Износ конца вала в районе привода, выбоины и выемки на валу в месте уплотнения.
- Шероховатость подшипников и отсутствие смазки в подшипниках.
- Уменьшение размера ротора и/или износ пазов для роликов.
- Чрезмерный износ корпуса – по внутреннему диаметру и по задней поверхности.
- Трещины на корпусе в месте отверстий для болтов и в месте уплотнительного кольца.
- Торцевой износ (корпус, торцевая крышка и ротор).
- Уплотнительное кольцо нужного размера в торцевой пластине.

После того, как вы проверите вышеуказанные детали и решите различные проблемы, вы можете принять решение – подлежит ли насос ремонту. Когда вы замените изношенные детали, всегда проводите заключительную чистку, слегка шлифуя торцевую крышку и сопряженную поверхность корпуса (см. рис. 13). **Внимание:** Торцевой зазор не должен превышать 0,004 дюйма.

Проверьте внутреннюю поверхность торцевой крышки

Если заметна выемка, поверхность торцевой крышки необходимо заново очистить, потерев ею о наждачную бумагу с шероховатостью 80 (помещенную на плоскую поверхность), пока следы износа не будут удалены. Часто поворачивайте торцевую крышку, чтобы равномерно удалять одинаковое количество металла по всей поверхности. **Внимание:** Эта поверхность торцевой крышки должна быть идеально плоской. Если вы пытались разделить насос отверткой, снимите напильником заусенцы, неровности и другие следы износа вокруг отверстий для болтов.



Рис. 13

Сборка

Замена уплотнения и подшипников

Аккуратно вставьте уплотнение в корпус насоса гофрированной стороной вниз. Вдавите уплотнения до дна выемки, используя ступенчатый конец инструмента для сборки подшипников и уплотнения (рис. 14). Затем поместите подшипник в корпус насоса и вдавите на место противоположным просверленным концом инструмента для сборки подшипников и уплотнения (рис. 15). Повторите вышеуказанную процедуру с торцевой крышкой. Поместите уплотнительное кольцо в выемку. Если необходимо, убедитесь, что уплотнительное кольцо остается на месте, растянув его.

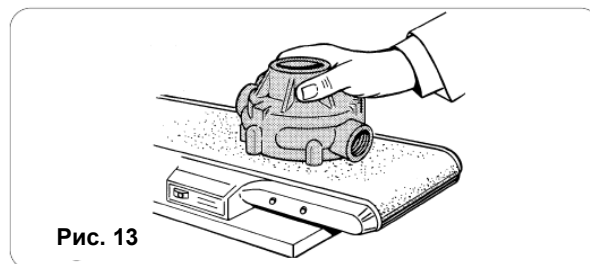

Рис. 14



Рис. 15

Монтаж ротора и вала на торцевую крышку

1. Установите узел вала ротора, аккуратно протолкните короткий конец узла вала ротора через уплотнение вала в торцевую крышку. Поставьте на оправочный пресс ведущим концом вала вниз. Поместите инструмент для опоры подшипника на верхнюю поверхность подшипника и сдавите части узла вместе (рис. 16). Оставьте лишь необходимый зазор между ротором и торцевой крышкой, чтобы ротор можно было повернуть вручную. Если она поворачивается слишком свободно, немного отшлифуйте ту сторону корпуса, которая смотрит на торцевую крышку. Вы должны почувствовать небольшое заедание, но суметь повернуть вал, с установленной на нем переходной муфтой, вручную. «Небольшое заедание» исчезнет вскоре после запуска насоса. Установка новых роликов, уплотнения, подшипников и валов не будет полностью удовлетворительной по объему и давлению, если не будет торцевого зазора.

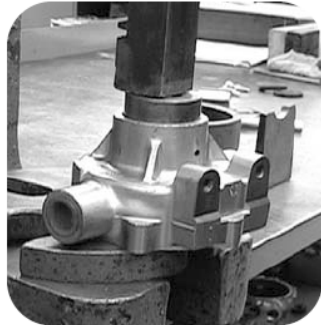

Рис. 16



Рис. 17

Внимание: Если вы повторно очищали поверхность торцевой крышки, необходимо также очистить торцевую поверхность корпуса, чтобы сделать поправку на материал, удаленный с торцевой крышки. Выполняйте эту процедуру наждачной бумагой. Прежде чем установить новые детали, необходимо удалить все заусенцы – особенно в пазах ротора и на корпусе.

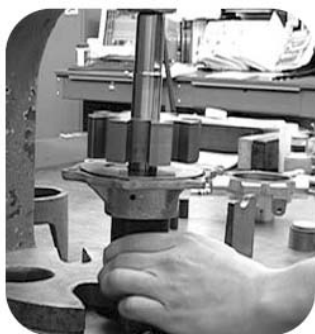
Не осуществляйте финишную шлифовку детали корпуса на станке. Лучшего результата можно добиться вручную с помощью наждачной бумаги. В отремонтированный насос можно залить смесь порошка талька (5 фунтов порошка на 5 галлонов воды), если кажется, что насос заклинивает. Дайте насосу поработать примерно 5 минут. Это также поможет очистить и удалить коррозию из насоса. Выполните процедуру промывки и защиты от ржавчины (см. раздел «Техобслуживание»).

2. Снимите собранную часть с оправочного пресса и переверните ее на столе пресса, удерживая инструмент для опоры подшипника под подшипником. Затем вставьте ролики в пазы, как можно ближе к центру ротора. Наденьте корпус насоса на ротор и вал, и аккуратно отрегулируйте конец вала в кромке уплотнения в корпусе насоса (рис. 17). Установите инструмент для опоры подшипника по центру противоположным концом с отверстием на внутреннюю дорожку шарикоподшипника, и медленно надавите корпус насоса вниз, чтобы установить его на торцевую крышку (рис. 18).

Поверните насос; выровняйте отверстия для болтов, замените монтажные болты. Поочередно и равномерно затяните болты, как показано на рис. 19. **Внимание:** После того, как вы затяните болты, проверьте, выровнен ли ротор по центру в корпусе насоса. Постарайтесь повернуть вал насоса, используя разводной ключ на валу в качестве рычага.



Рис. 18



Рис. 19

Выровняйте ротор по центру в корпусе насоса

Если насос поворачивается с трудом:

1. Поместите короткий латунный стержень (или штифт из твердой древесины) на конец вала (рис. 20). Выровняйте стержень по центру вала (не подшипника). Слегка ударьте молотком. Попытайтесь снова повернуть вал.



Рис. 20

2. Если не удастся выровнять ротор по центру, где его можно свободно поворачивать, постучите по другому концу вала, защитив его, как указано выше. Когда вал можно будет повернуть вручную – используя разводной ключ, как указано выше – он не заедает.
3. Если насос заедает внутри и постукивание не помогло, возможно, необходимо «обкатать насос», чтобы сгладить неровности. Используйте раствор талька, указанный выше. Постоянно проверяйте насос в процессе обкатки.

Набор инструментов для ремонта

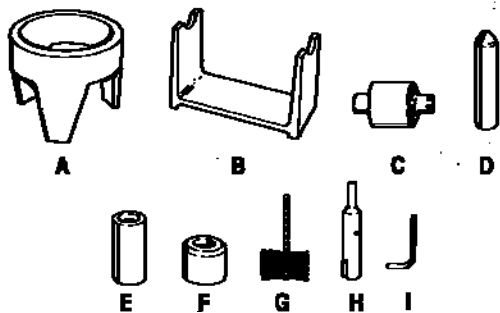

Набор инструментов № 3011-0006 для серии 6500

Состоит из: (A = 3010-0001) приспособления для опоры торцевой крышки, (B = 3010-0002) приспособления для опоры корпуса, (C = 3010-0003) инструмента для сборки подшипников и уплотнения, (D = 3010-0004) инструмента для демонтажа подшипников, (E = 3010-0010) инструмента для опоры подшипников, (F = 3010-0014) инструмента для опоры дорожки подшипников, (G = 3010-0066) металлического ершика, (H = 3010-0067) держателя для ершика, (I = 3020-0009) торцового ключа 1/16" и ящика для инструментов (3010-0168).

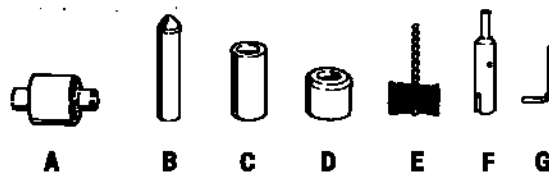

Набор инструментов № 3011-0021 для серии 4001/4101

Состоит из: (A = 3010-0003) инструмента для сборки подшипников и уплотнения, (B = 3010-0004) инструмента для демонтажа подшипников, (C = 3010-0010) инструмента для опоры подшипников, (D = 3010-0014) инструмента для опоры дорожки подшипников, (E = 3010-0066) металлического ершика, (F = 3010-0067) держателя для ершика, (G = 3020-0009) торцового ключа 1/16" и ящика для инструментов (3010-0168).

Выявление неисправностей

Неисправность	Возможная причина (-ы)	Корректирующее действие (-я)
Насос не заполняется	Утечка в линии всасывания.	Проверьте шланг и фитинги на предмет утечки, устраните проблему.
	Закупорка в линии всасывания.	Проверьте шланг на наличие препятствий, таких как мусор или отошедшая внутренняя оболочка.
	Всасывающий шланг присасывается к дну или стенке бака.	Сделайте надрез или V-образный вырез на конце всасывающего шланга.
	Ролики в насосе заедают.	Разберите насос и проверьте ролики.
	Уплотнение насоса пропускает воздух.	Замените уплотнение.
Потеря давления.	Насос вращается не в том направлении.	Измените направление вращения насоса (см. «Изменение направления вращения насоса»).
	Забит всасывающий фильтр.	Регулярно проверяйте и чистите фильтр.
	Перекручен или заблокирован всасывающий шланг.	Проверьте всасывающий шланг и отремонтируйте, если необходимо.
	Утечка воздуха во входной линии обвязки.	Проверьте шланг и соединения на наличие утечек. Используйте герметик для трубных соединений и затяните соединения.
	Занижены настройки обратного клапана или ослабла пружина.	Проверьте обратный клапан и измените настройки.
	Неисправен измерительный прибор.	Замените измерительный прибор.
	Уплотнение насоса пропускает воздух.	Замените уплотнение.
Насос не вращается.	Изношены сопла форсунок.	Замените форсунки.
	Изношен насос.	Отремонтируйте насос (см. инструкции по ремонту).
	Коррозия (ржавчина), окалина или осадок.	Ослабьте болты на торцевой пластине. Впрысните масло в отверстия, чтобы освободить ротор. Снова затяните болты.
	В насосе застрял твердый предмет.	Разберите насос и удалите предмет.

Серия 4000

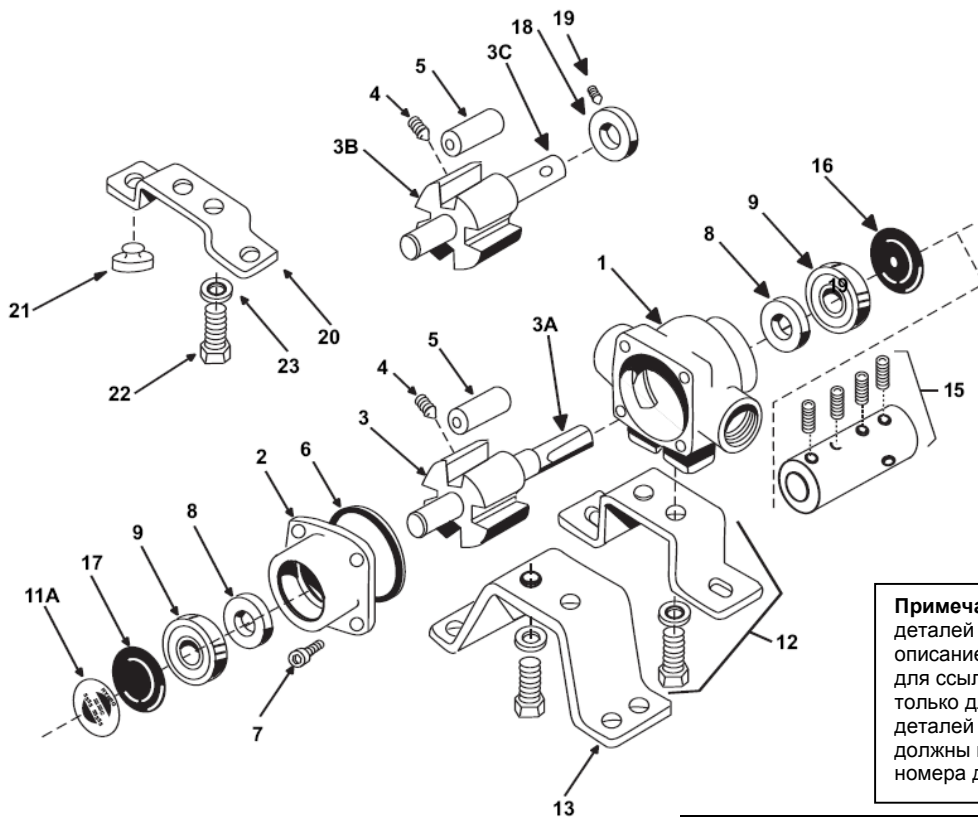

Примечание: При заказе деталей указывайте № и описание детали. Номера для ссылки используются только для идентификации деталей на чертеже и не должны использоваться как номера для заказа.

№	Необ. к-во	№ детали	Описание
1	1	0100-4001C	Корпус (чугун) со ст. уплотн. (4001)
1	1	0100-4101C	Корпус (чугун) со ст. уплотн. (4101)
1	1	0100-4001N	Корпус (Ni-Resist) со ст. уплотн. (4001)
1	1	0100-4101N	Корпус (Ni-Resist) со ст. уплотн. (4101)
1	1	0100-4001X	Корпус (SilverCast) со ст. уплотн. (4001)
1	1	0100-4101X	Корпус (SilverCast) со ст. уплотн. (4101)
2	1	0200-4001C	Торц. крышка (чугун) со ст. упл. (4001)
2	1	0200-4101C	Торц. крышка (чугун) со ст. упл. (4101)
2	1	0200-4001N	Торц. крыш. (Ni-Resist) со ст. упл. (4001)
2	1	0200-4101N	Торц. крыш. (Ni-Resist) со ст. упл. (4101)
2	1	0200-4001X	Торц. крыш. (SilverCast) со ст. упл. (4001)
2	1	0200-4101X	Торц. крыш. (SilverCast) со ст. упл. (4101)
3	1	0300-4001C	Ротор (чугун) и узел вала (4001)
3	1	0300-4101C	Ротор (чугун) и узел вала (4101)
3	1	0300-4001N	Ротор (Ni-Resist) и узел вала (4001)
3	1	0300-4101N	Ротор (Ni-Resist) и узел вала (4101)
3	1	0300-4001X	Ротор (SilverCast) и узел вала (4001)
3	1	0300-4101X	Ротор (SilverCast) и узел вала (4101)
3A	1	0500-6600	Только вал
3Б	1	0301-4001N	Ротор (Ni-Resist) и узел вала (4001)
3Б	1	0301-4101N	Ротор (Ni-Resist) и узел вала (4101)
3Б	1	0301-4101X	Ротор (SilverCast) и узел вала (4101)
3Б	1	0301-4001X	Ротор (SilverCast) и узел вала (4001)
3В	1	0550-4001	Только вал (пустотелый вал)
4	1	2230-0002	Установочный винт для ротора
4	1	2230-0016	Установочный винт для ротора (только SilverCast)
5	4	1005-0002	Ролики Super Rollers (стандарт)
5	4	1002-0002	Полипропиленовые ролики (по выбору)
5	4	1001-0002	Ролики из бутадиен-акрило-нитрильного каучука (по выбору)
5	4	1055-0002	Тефлоновые ролики (по выбору)
6	1	1720-0104	Прокладка уплотнительного кольца для торцевой пластины

№	Необ. к-во	№ детали	Описание
7	4	2220-0018	Винт торцевой пластины
8	2	2107-0002	Уплотнение из вайтона (стандарт)
8	2	2102-0001	Уплотнение из бутадиен-акрило-нитрильного каучука (по выбору)
8	2	2102-0001Т	Уплотнение из бутадиен-акрило-нитрильного каучука, покрытое тефлоном (по выбору)
9	2	2000-0010	Шарикоподшипник (высокотемп. смазка)
10	1		Пластинка (с № модели насоса)
11A	1	3420-0024	Комплект основания – продается отдельно , состоит из: 1 основания, 2 болтов и 2 стопорных шайб для монтажа насоса на электромотор с осью симметрии вала 3-1/2"
13	1	3420-0025	Комплект основания – продается отдельно , состоит из: 1 основания, 2 болтов и 2 стопорных шайб для монтажа насоса на электромотор/бенз. двигатель с осью симметрии вала 4-3/16"
15	1 комп.	1320-0016	Переходная муфта с 4 винтами для монтажа бенз. двигателей (5/8" x 5/8") – продается отдельно
15	1 комп.	1320-0015	Переходная муфта (5/8" x 3/4")
16	1	2300-0023	Крышка подшипника вала
17	1	2300-0021	Крышка подшипника
18	1	1420-0001	Зажимная муфта
19	1	2230-0001	Установочный винт
20	1	1510-0054	Основание – продается отдельно
21	2	1450-0003	Амортизатор – продается отдельно
22	2	2210-0003	Болт – продается отдельно
23	2	2260-0002	Стопорная шайба – продается отдельно

Комплект для ремонта узлов № 3430-0390 состоит из (4) №5 роликов Super Rollers, (1) №6 прокладки уплотнительного кольца, (2) №8 уплотнения из вайтона.

Комплект для ремонта узлов № 3430-0158 состоит из (4) №5 полипропиленовых роликов, (1) №6 прокладки уплотнительного кольца, (2) №8 уплотнения из вайтона.

Модели 4101С-25А и 4101ХL-25А

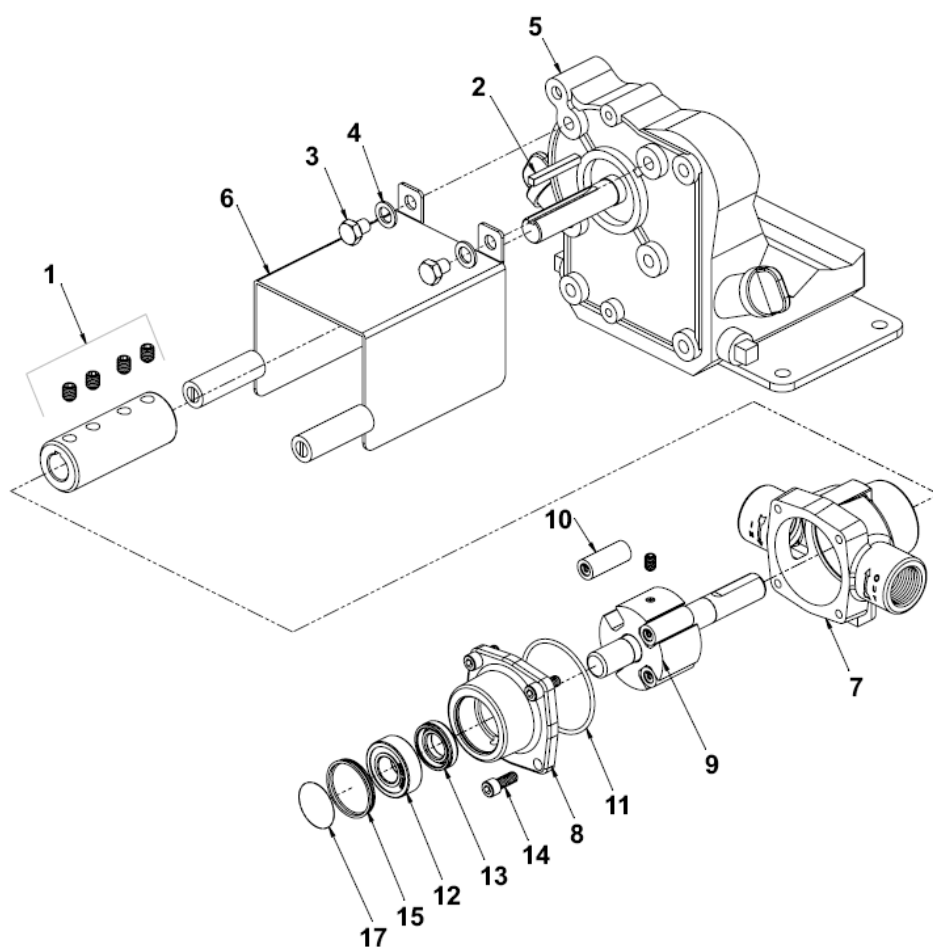

№	Необ. к-во	№ детали	Описание
1	1	1320-0016	Переходная муфта и комплект
2	1	19209	Шпонка
3	2	2210-0166	Винт с шестигранной головкой
4	2	2270-0041	Шайба
5	1	2549-0043	Двигатель: PowerPro, 2,5 л.с.
6	1	2840-0084	Кожух
7	1	0100-4101С	Корпус (чугун)
7	1	0100-4101Х	Корпус (SilverCast)
8	1	0200-4101С	Торцевая крышка (чугун)
8	1	0200-4101Х	Торцевая крышка (SilverCast)
9	1	0300-4101С	Ротор и узел вала (чугун)
9	1	0300-4101Х	Ротор и узел вала (SilverCast)
10	4	1005-0002	Ролики Super Rollers
11	1	1720-0104	Уплотнительное кольцо
12	2	2000-0010	Шарикоподшипник
13	2	2107-0002	Уплотнение из вайтона
14	4	2220-0018	Винт с головкой под торцевой ключ
15	1	2300-0021	Крышка подшипника
16	1	2300-0023	Крышка подшипника с отверстием
17	1	6031-0299	Бирка

Примечание: При заказе деталей указывайте № и описание детали. Номера для ссылки используются только для идентификации деталей на чертеже и не должны использоваться как номера для заказа.

Серия 6500

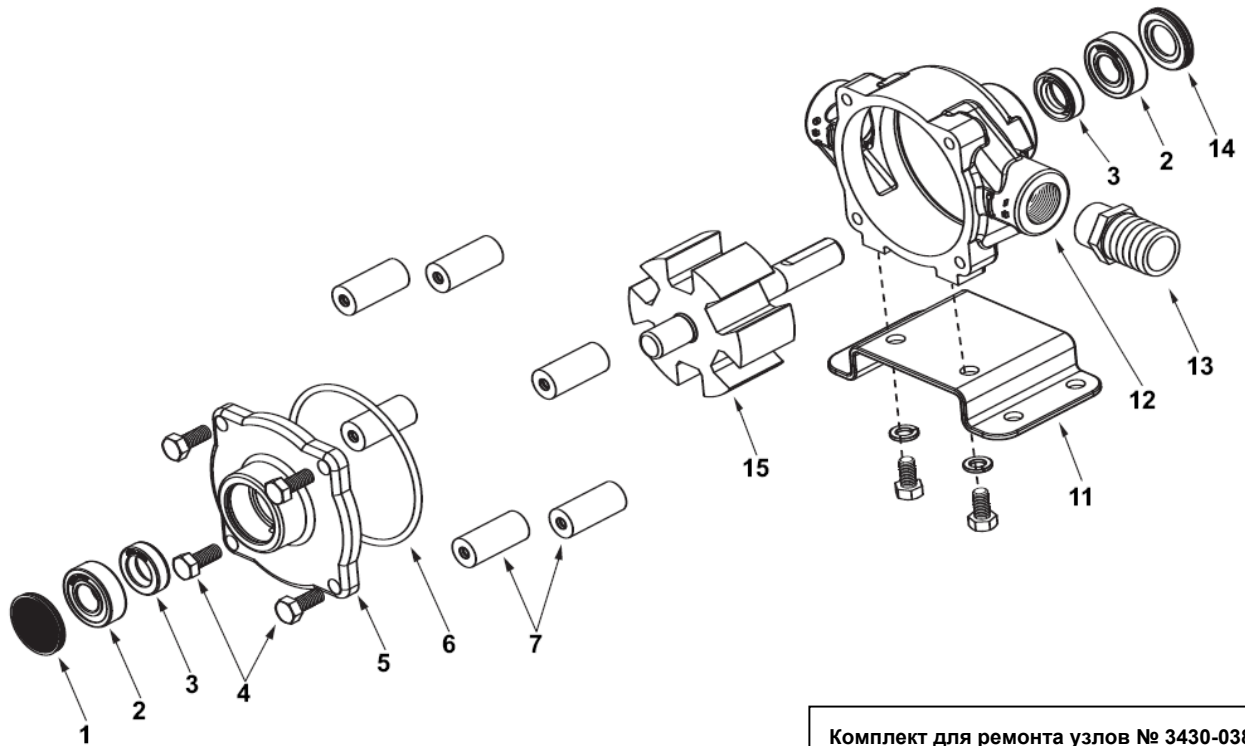

Примечание: При заказе деталей указывайте № и описание детали. Номера для ссылки используются только для идентификации деталей на чертеже и не должны использоваться как номера для заказа.

Комплект для ремонта узлов № 3430-0380 состоит из (6) №7 роликов Super Rollers, (1) №6 уплотнительного кольца, (2) №3 уплотнения из вайтона.
Комплект для ремонта узлов № 3430-0175 состоит из (6) №7 полипропиленовых роликов, (1) №6 уплотнительного кольца, (2) №3 уплотнения из вайтона.

№	Необ. к-во	№ детали	Описание
1	1	2300-0021	Крышка подшипника
2	2	2000-0010	Герметичный шарикоподшипник
3	2	2107-0002	Уплотнение из вайтона (стандарт)
3	2	2102-0001	Уплотнение из бутадиен-акрилонитрильного каучука (по выбору)
3	2	2102-0001Т	Уплотнение из бутадиен-акрилонитрильного каучука, покрытое тефлоном (по выбору)
4	4	2210-0004	Болты
5	1	0200-6600С	Торцевая крышка (чугун) с уплотн.
5	1	0200-6600N	Торцевая крышка (Ni-Resist) с уплотн.
5	1	0200-6600X	Торцевая крышка (SilverCast) с уплотн.
6	1	1720-0008	Прокладка уплотнительного кольца для торцевой пластины
7	6	1005-0004	Ролики Super Rollers (стандарт)
7	6	1002-0004	Полипропиленовые ролики (по выбору)
7	6	1052-0004	Ролики из бутадиен-акрило-нитрильного каучука (по выбору)
7	6	1055-0004	Тефлоновые ролики (по выбору)

№	Необ. к-во	№ детали	Описание
11	1 комп.	3420-0023	Комплект основания – продается отдельно , состоит из: 1 основания, 2 болтов и 2 шайб
12	1	0100-6600С	Корпус (чугун) с уплотн.
12	1	0100-6600N	Корпус (Ni-Resist) с уплотн.
12	1	0100-6600X	Корпус (SilverCast) с уплотн.
13	1	2404-0052	1" штуцер для шланга
14	1	2300-0023	Крышка подшипника вала
15	1	0300-6600С	Узел ротора (чугун)
15	1	0300-6600N	Узел ротора (Ni-Resist)
15	1	0300-6600X	Узел ротора (SilverCast)

Серия 7560

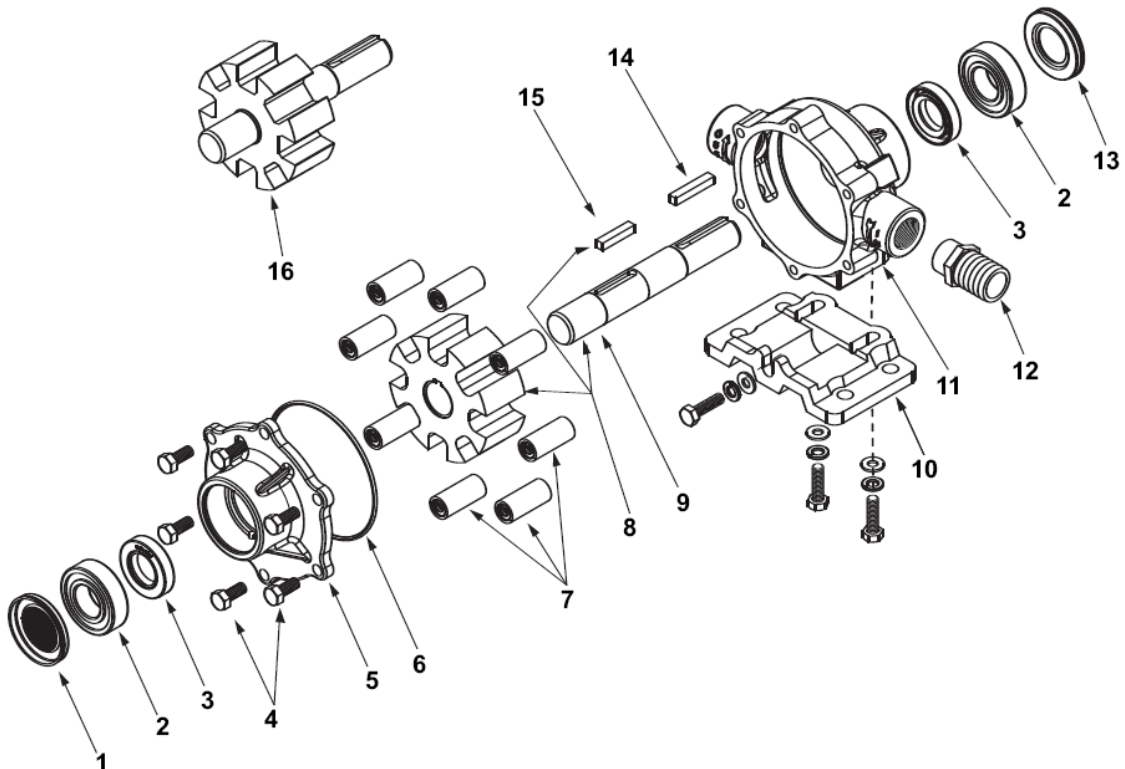

Примечание: При заказе деталей указывайте № и описание детали. Номера для ссылки используются только для идентификации деталей на чертеже и не должны использоваться как номера для заказа.

Комплект для ремонта узлов № 3430-0381 состоит из (8) №7 роликов Super Rollers, (1) №6 уплотнительного кольца, (2) №3 уплотнения из вайтона.
Комплект для ремонта узлов № 3430-0167 состоит из (8) №7 полипропиленовых роликов, (1) №6 уплотнительного кольца, (2) №3 уплотнения из вайтона.

№	Необ. к-во	№ детали	Описание
1	1	2300-0020	Крышка подшипника
2	2	2008-0001	Герметичный шарикоподшипник
3	2	2112-0003	Уплотнение из вайтона (стандарт)
3	2	2112-0001	Уплотнение из бутадиен-акрило-нитрильного каучука (по выбору)
4	6	2210-0004	Болты
5	1	0204-7500C	Торцевая крышка (чугун) с уплотн.
5	1	0204-7500N	Торцевая крышка (Ni-Resist) с уплотн.
5	1	0204-7500X	Торцевая крышка (SilverCast) с уплотн.
6	1	1720-0014	Прокладка уплотнительного кольца для торцевой пластины
7	8	1005-0004	Ролики Super Rollers (стандарт)
7	8	1002-0004	Полипропиленовые ролики (по выбору)
7	8	1052-0004	Ролики из бутадиен-акрило-нитрильного каучука (по выбору)
7	8	1055-0004	Тефлоновые ролики (по выбору)

№	Необ. к-во	№ детали	Описание
8	1	3430-0745	Узел ротора (стандарт N и XL)
9	1	0510-7500	Вал (нержавеющая сталь 416)
10	1 комп.	3420-0003	Комплект основания – продается отдельно , состоит из: 1 основания, 3 болтов и 3 шайб
11	1	0104-7500C	Корпус (чугун) с уплотн.
11	1	0104-7500N	Корпус (Ni-Resist) с уплотн.
11	1	0104-7500X	Корпус (SilverCast) с уплотн.
12	1	2404-0052	1" штуцер для шланга
13	1	2300-0022	Крышка подшипника вала
14	1	1610-0005	Шпонка
15	1	1610-0059	Шпонка (нержавеющая сталь)
16	1	0308-7560C	Узел ротора (только чугун)

Серия 7700

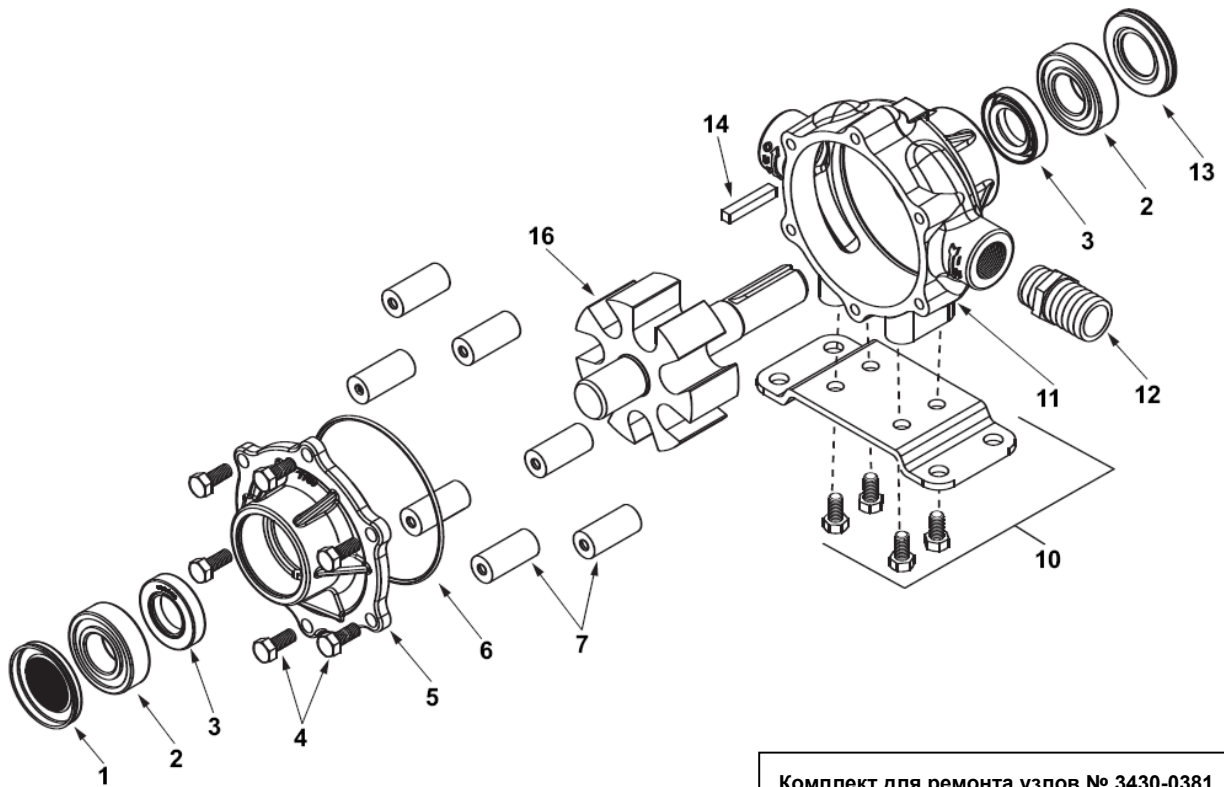

Примечание: При заказе деталей указывайте № и описание детали. Номера для ссылки используются только для идентификации деталей на чертеже и не должны использоваться как номера для заказа.

Комплект для ремонта узлов № 3430-0381 состоит из (8) №7 роликов Super Rollers, (1) №6 уплотнительного кольца, (2) №3 уплотнения из вайтона.

Комплект для ремонта узлов № 3430-0167 состоит из (8) №7 полипропиленовых роликов, (1) №6 уплотнительного кольца, (2) №3 уплотнения из вайтона.

№	Необ. к-во	№ детали	Описание
1	1	2300-0020	Крышка подшипника
2	2	2008-0001	Герметичный шарикоподшипник
3	2	2112-0003	Уплотнение из вайтона (стандарт)
3	2	2112-0001	Уплотнение из бутадиен-акрилонитрильного каучука (по выбору)
4	6	2210-0004	Болты
5	1	0200-7700C	Торцевая крышка (чугун) с уплотн.
5	1	0200-7700N	Торцевая крышка (Ni-Resist) с уплотн.
5	1	0200-7700X	Торцевая крышка (SilverCast) с уплотн.
6	1	1720-0014	Прокладка уплотнительного кольца для торцевой пластины
7	8	1005-0004	Ролики Super Rollers (стандарт)
7	8	1002-0004	Полипропиленовые ролики (по выбору)
7	8	1052-0004	Ролики из бутадиен-акрило-нитрильного каучука (по выбору)
7	8	1055-0004	Тефлоновые ролики (по выбору)

№	Необ. к-во	№ детали	Описание
10	1 комп.	3420-0010	Комплект основания – продается отдельно , состоит из: 1 основания и 4 болтов
11	1	0100-7700C	Корпус (чугун) с уплотн.
11	1	0100-7700N	Корпус (Ni-Resist) с уплотн.
11	1	0100-7700X	Корпус (SilverCast) с уплотн.
12	1	2404-0052	1" штуцер для шланга
13	1	2300-0022	Крышка подшипника вала
14	1	1610-0005	Шпонка
16	1	0300-7700C	Узел ротора (чугун)
16	1	0300-7700N	Узел ротора (Ni-Resist)
16	1	0300-7700X	Узел ротора (SilverCast)
16	1	0301-7700C	Узел ротора (чугун), обратн. вращ.
16	1	0300-7700N	Узел ротора (Ni-Resist), обратн. вращ.
16	1	0300-7700X	Узел ротора (SilverCast), обратн. вращ.

Модели 1700С, 1700N и 1700XL

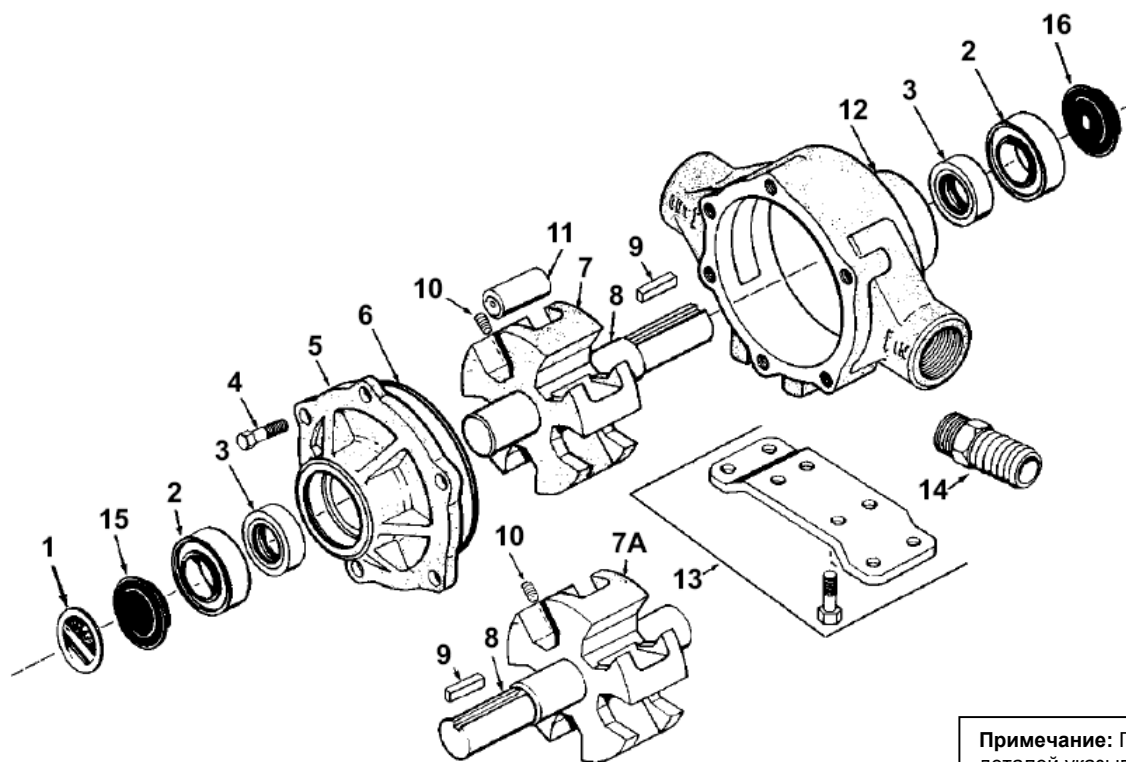

Примечание: При заказе деталей указывайте № и описание детали. Номера для ссылки используются только для идентификации деталей на чертеже и не должны использоваться как номера для заказа.

№	Необ. к-во	№ детали	Описание
1	1	6031-0258	Пластина (с № модели насоса)
2	2	2008-0001	Герметичный шарикоподшипник
3	2	2112-0003	Уплотнение из вайтона (стандарт)
3	2	2112-0001	Уплотнение из бутадиен-акрилонитрильного каучука (по выбору)
4	6	2210-0005	Болты
5	1	0200-1700С	Торцевая крышка (чугун) с уплотн.
5	1	0200-1700N	Торцевая крышка (Ni-Resist) с уплотн.
5	1	0200-1700X	Торцевая крышка (SilverCast) с уплотн.
6	1	1720-0099	Прокладка уплотнительного кольца для торцевой пластины
7	1	0300-1700С	Ротор (чугун) с валом (станд. вращ.)
7	1	0300-1700N	Ротор (Ni-Resist) с валом (станд. вращ.)
7	1	0300-1700X	Ротор (SilverCast) с валом (станд. вращ.)
7A	1	0301-1700С	Ротор (чугун) с валом (обрат. вращ.)
7A	1	0301-1700N	Ротор (Ni-Resist) с валом (обрат. вращ.)
7A	1	0301-1700X	Ротор (SilverCast) с валом (обрат. вращ.)

№	Необ. к-во	№ детали	Описание
8	1	0500-1502	Только вал
9	1	1610-0005	Шпонка
10	1	2230-0018	Установочный винт
10	1	2230-0034	Установочный винт (только SilverCast)
11	5	1005-0005	Ролики Super Rollers (стандарт)
11	5	1002-0005	Полипропиленовые ролики (по выбору)
11	5	1055-0005	Тефлоновые ролики (по выбору)
12	1	0100-1700С	Корпус (чугун) с уплотн.
12	1	0100-1700N	Корпус (Ni-Resist) с уплотн.
12	1	0100-1700X	Корпус (SilverCast) с уплотн.
13	1 комп.	3420-0010	Комплект основания – продается отдельно , состоит из: 1 основания и 4 болтов
14	1	2404-0191	1-1/4" штуцер для шланга
15	1	2300-0020	Крышка подшипника
16	1	2300-0022	Крышка подшипника вала

Комплект для ремонта узлов № 3430-0437 состоит из (5) №12 роликов Super Rollers, (1) №7 прокладки уплотнительного кольца, (2) №4 уплотнения из вайтона.

Комплект для ремонта узлов № 3430-0383 (универсальный) состоит из (6) №12 роликов Super Rollers, (2) №7 прокладки уплотнительного кольца, (2) №4 уплотнения из вайтона.

Комплект для ремонта узлов № 3430-0160 состоит из (5) №12 полипропиленовых роликов, (1) №7 прокладки уплотнительного кольца, (2) №4 уплотнения из бутадиен-акрило-нитрильного каучука.

Для выбора необходимой соединительной или переходной муфты см. стр. 17

Комплект для ремонта узлов № 3430-0159 состоит из (5) №12 полипропиленовых роликов, (1) №7 прокладки уплотнительного кольца.

Комплект для ремонта узлов № 3430-0161 состоит из (5) №12 полипропиленовых роликов, (1) №7 прокладки уплотнительного кольца, (2) №4 уплотнения из вайтона.

Комплект для ремонта узлов № 3430-0407 состоит из (5) №12 роликов Super Rollers, (1) №7 прокладки уплотнительного кольца, (2) №4 уплотнения из вайтона, (2) №3 герметичных шарикоподшипников.

Модели 1500С, 1500N и 1500XL

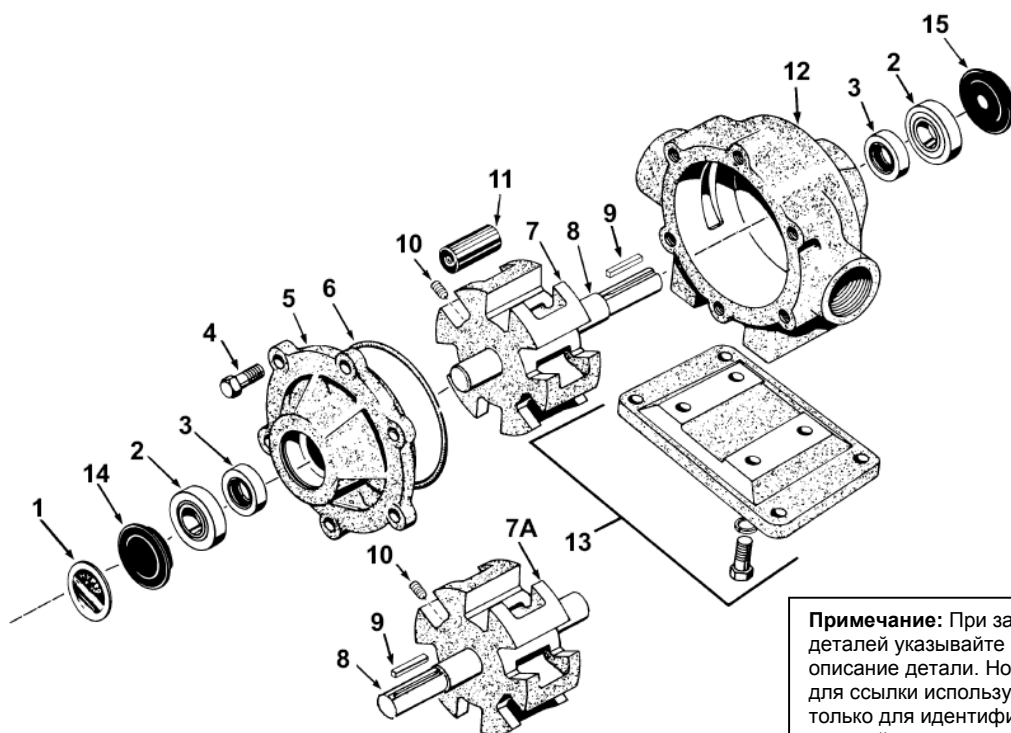

Примечание: При заказе деталей указывайте № и описание детали. Номера для ссылки используются только для идентификации деталей на чертеже и не должны использоваться как номера для заказа.

№	Необ. к-во	№ детали	Описание
1	1	6031-0258	Пластина (с № модели насоса)
2	2	2008-0001	Герметичный шарикоподшипник
3	2	2112-0001	Уплотнение из бутадиен-акрило-нитрильного каучука (стандарт)
3	2	2112-0003	Уплотнение из вайтона (по выбору) (стандарт для SilverCast)
4	6	2210-0026	Болты
5	1	0200-1500С	Торцевая крышка (чугун) с уплотн.
5	1	0200-1500N	Торцевая крышка (Ni-Resist) с уплотн.
5	1	0200-1500X	Торцевая крышка (SilverCast) с уплотн.
6	1	1720-0003	Прокладка уплотнительного кольца для торцевой пластины
7	1	0300-1502С	Ротор (чугун) с валом (станд. вращ.)
7	1	0300-1502N	Ротор (Ni-Resist) с валом (станд. вращ.)
7	1	0300-1502X	Ротор (SilverCast) с валом (станд. вращ.)
7A	1	0301-1502С	Ротор (чугун) с валом (обрат. вращ.)
7A	1	0301-1502N	Ротор (Ni-Resist) с валом (обрат. вращ.)
7A	1	0301-1502X	Ротор (SilverCast) с валом (обрат. вращ.)
8	1	0500-1502	Только вал

№	Необ. к-во	№ детали	Описание
9	1	1610-0005	Шпонка
10	1	2230-0018	Установочный винт
10	1	2230-0034	Установочный винт (только SilverCast)
11	6	1005-0005	Ролики Super Rollers (стандарт)
11	6	1002-0005	Полипропиленовые ролики (по выбору)
11	6	1055-0005	Тефлоновые ролики (по выбору)
12	1	0100-1500С	Корпус (чугун) с уплотн.
12	1	0100-1500N	Корпус (Ni-Resist) с уплотн.
12	1	0100-1500X	Корпус (SilverCast) с уплотн.
13	1 комп.	3420-0004	Комплект основания – продается отдельно , состоит из: 1 основания, 4 болтов и 4 стопорных шайб
14	1	2300-0020	Крышка подшипника
15	1	2300-0022	Крышка подшипника вала

Для выбора необходимой соединительной или переходной муфты см. стр. 17

Комплект для ремонта узлов № 3430-0383 (универсальный)

состоит из (6) №12 роликов Super Rollers, (2) №7 прокладки уплотнительного кольца, (2) №4 уплотнения из вайтона.

Комплект для ремонта узлов № 3430-0388 состоит из (6) №12 роликов Super Rollers, (1) №7 прокладки уплотнительного кольца.

Комплект для ремонта узлов № 3430-0386 состоит из (6) №12 роликов Super Rollers, (1) №7 прокладки уплотнительного кольца, (2) №4 уплотнения из вайтона.

Комплект для ремонта узлов № 3430-0387 состоит из (6) №12 роликов Super Rollers, (1) №7 прокладки уплотнительного кольца, (2) №4 уплотнения из бутадиен-акрило-нитрильного каучука.

Комплект для ремонта узлов № 3430-0162 состоит из (6) №12 полипропиленовых роликов, (1) №7 прокладки уплотнительного кольца.

Комплект для ремонта узлов № 3430-0204 состоит из (6) №12 тефлоновых роликов, (1) №7 прокладки уплотнительного кольца, (2) №4 уплотнения из бутадиен-акрило-нитрильного каучука.

Комплект для ремонта узлов № 3430-0164 состоит из (6) №8 полипропиленовых роликов, (1) №7 прокладки уплотнительного кольца, (2) №4 уплотнения из вайтона.

Комплект для ремонта узлов № 3430-0163 состоит из (6) №8 полипропиленовых роликов, (1) №7 прокладки уплотнительного кольца, (2) №4 уплотнения из бутадиен-акрило-нитрильного каучука.

Комплект для ремонта узлов № 3430-0406 состоит из (6) №12 роликов Super Rollers, (1) №7 прокладки уплотнительного кольца, (2) №4 уплотнения из вайтона, (2) №3 герметичных шарикоподшипников.

Модель 1200

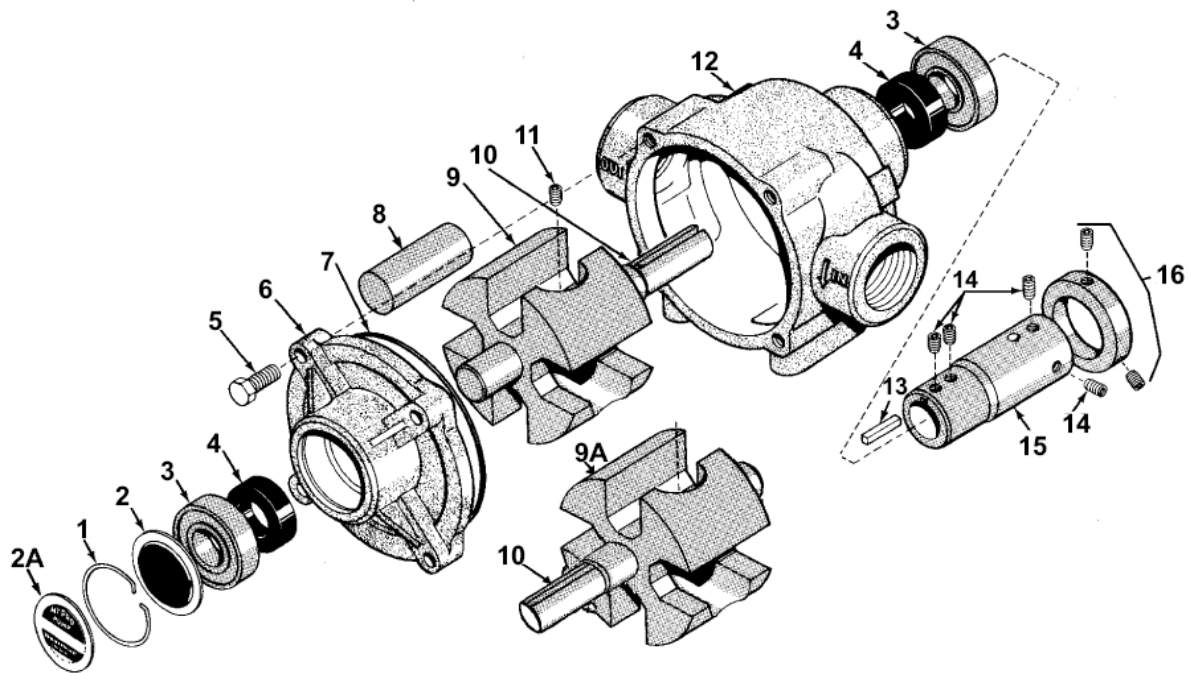

№	Необ. к-во	№ детали	Описание
1	1	1800-0013	Стопорное кольцо
2	1	2840-0049	Крышка подшипника
2A	1	6031-0258	Пластина (с № модели насоса)
3	2	2001-0006	Шарикоподшипник
4	2	2112-0008	Уплотнение из бутадиен-акрилонитрильного каучука (стандарт)
4	2	2112-0009	Уплотнение из вайтона (по выбору) (стандарт для SilverCast)
5	4	2210-0019	Болт с 6-гранной головкой
6	1	0200-1200C	Торцевая крышка (чугун) с уплотн.
7	1	1720-0127	Прокладка уплотнительного кольца для торцевой пластины
8	4	1005-0006	Ролики Super Rollers (стандарт)
9	1	0300-1200C	Ротор (чугун) с валом (станд. вращ.)
9A	1	0301-1200C	Ротор (чугун) с валом (обратн. вращ.)

№	Необ. к-во	№ детали	Описание
10	1	0500-1200	Вал
11	1	2230-0018	Установочный винт
12	1	0100-1200C	Корпус (чугун) с уплотн.
13	1	1610-0005	Шпонка
14	1 комп.	3410-0031	Комплект установочного винта
15	1	1320-0081	Переходная муфта для вала отбора мощности 1-3/8" с 6 шлицами, 540 об/мин (кованая сталь), включает набор №3410-0031 – продается отдельно
16	1 комп.	3430-0207	Комплект зажимной муфты – продается отдельно , состоит из: 1 муфты и 2 установочных винтов

Комплект деталей № 3430-0374 состоит из (4) №8 роликов Super Rollers, (1) №7 прокладки уплотнительного кольца, (2) №4 уплотнения из бутадиен-акрило-нитрильного каучука.

Комплект зажимной муфты № 3430-0207
Для роликовых насосов серии 1200

С помощью зажимной муфты ведущий вал насоса крепится к валу отбора мощности трактора. Она разработана для увеличения срока службы насоса, снижая износ вала насоса и вала отбора мощности, вызванного вибрацией. Для установки зажимной муфты:

1. Наденьте муфту на ведущий вал насоса.
2. Вкрутите длинный установочный винт в зажимную муфту и частично в отверстие с резьбой в ведущем валу насоса. **ВАЖНО:** Необходимо оставить зазор минимум 1/8" между зажимной муфтой и ведущим валом насоса у установочного винта.

ЗАКАЗЫВАЙТЕ ДЕТАЛИ У ВАШЕГО ПОСТАВЩИКА

3. Вкрутите короткий установочный винт в другое отверстие с резьбой в зажимной муфте.
4. Наденьте ведущую ступицу на вал отбора мощности. Убедитесь, что канавка вала отбора мощности находится под установочным винтом.
5. Затяните длинный винт до конца торцовым ключом 3/16".
6. Затяните короткий винт до конца тем же ключом. Это зажмет установочный винт и не даст ему выкрутиться.
7. **Внимание:** Зажимная муфта будет смещена от центра вала насоса при правильной установке.

Диаграмма рабочих характеристик роликовых насосов

Американский стандарт

Модели 4001

Ф/Д ²	0		25		50		75		100		125		150	
	об/мин	л.с.	г/мин	л.с.	г/мин	л.с.	г/мин	л.с.	г/мин	л.с.	г/мин	л.с.	г/мин	л.с.
1100	5,5	0,06	4,9	0,14	4,4	0,24	4,1	0,34	3,8	0,41	3,5	0,51	3,3	0,62
1400	7,1	0,10	6,4	0,20	5,9	0,32	5,6	0,44	5,3	0,56	5,0	0,68	4,8	0,78
1800	9,1	0,14	8,5	0,30	8,0	0,46	7,6	0,62	7,3	0,78	7,0	0,95	6,7	1,1

Модели 4101

Ф/Д ²	0		25		50		75		100		125		150	
	об/мин	л.с.	г/мин	л.с.	г/мин	л.с.	г/мин	л.с.	г/мин	л.с.	г/мин	л.с.	г/мин	л.с.
1800	5,0	0,11	4,8	0,21	4,5	0,34	4,2	0,45	3,9	0,56	3,7	0,68	3,4	0,78
2200	6,2	0,14	5,8	0,27	5,6	0,40	5,4	0,55	5,0	0,68	4,7	0,82	4,4	0,96
2600	7,2	0,16	6,9	0,30	6,6	0,46	6,4	0,62	6,0	0,76	5,7	0,92	5,4	1,08

Метрическая система

Бар	0		1,7		3,4		5,2		6,9		8,6		10,3	
	об/мин	л.с.	л/мин	л.с.	л/мин	л.с.	л/мин	л.с.	л/мин	л.с.	л/мин	л.с.	л/мин	л.с.
1100	20,8	0,06	18,5	0,14	16,6	0,24	15,5	0,34	14,4	0,41	13,2	0,51	12,5	0,62
1400	26,9	0,1	24,2	0,2	22,3	0,32	21,2	0,44	20,1	0,56	18,9	0,66	18,2	0,78
1800	34,4	0,14	32,2	0,3	30,3	0,46	28,7	0,62	27,6	0,78	26,5	0,95	25,4	1,1

Бар	0		1,7		3,4		5,2		6,9		8,6		10,3	
	об/мин	л.с.	л/мин	л.с.	л/мин	л.с.	л/мин	л.с.	л/мин	л.с.	л/мин	л.с.	л/мин	л.с.
1800	18,9	0,11	18,1	0,21	17,0	0,34	15,9	0,45	14,8	0,56	14,0	0,68	12,9	0,78
2200	23,5	0,14	21,9	0,27	21,2	0,4	20,4	0,55	18,9	0,68	17,8	0,82	16,6	0,96
2600	27,3	0,16	26,1	0,3	25,0	0,46	24,2	0,62	22,7	0,76	21,6	0,92	20,4	1,08

Серия 4000

Серия 6500

Серия 7700

Серия 7560

Серия 1700

Серия 1500

Серия 1200

Ф/Д ²	0		50		100		150		200		250		300	
	об/мин	л.с.	г/мин	л.с.	г/мин	л.с.	г/мин	л.с.	г/мин	л.с.	г/мин	л.с.	г/мин	л.с.
540	9,7	0,08	8,0	0,38	7,2	0,68	6,6	0,97	5,6	1,29	4,9	1,65	4,3	1,91
1000	18,2	0,20	16,5	0,71	15,4	1,26	14,7	1,80	14,0	2,34	13,4	2,91	12,7	3,47
1200	21,8	0,30	20,1	0,90	19,1	1,51	18,2	2,14	17,3	2,84	16,5	3,48	15,7	4,17

Бар	0		3,4		6,9		10,3		13,8		17,2		20,7	
	об/мин	л.с.	л/мин	л.с.	л/мин	л.с.	л/мин	л.с.	л/мин	л.с.	л/мин	л.с.	л/мин	л.с.
540	36,7	0,08	30,3	0,38	27,3	0,68	25	0,97	21,2	1,29	18,5	1,65	16,3	1,91
1000	68,9	0,2	62,4	0,71	58,3	1,26	55,6	1,8	53	2,34	50,7	2,91	48,1	3,47
1200	82,5	0,3	76,1	0,9	72,3	1,51	68,9	2,14	65,5	2,84	62,4	3,48	59,4	4,17

Ф/Д ²	0		50		100		150		200	
	об/мин	л.с.	г/мин	л.с.	г/мин	л.с.	г/мин	л.с.	г/мин	л.с.
540	14,2	0,23	12,9	0,56	11,9	1,10	11,2	1,64	10,3	2,22
600	15,3	0,28	14,0	0,62	13,0	1,20	12,3	1,80	11,6	2,44
800	22,1	0,37	20,7	0,86	19,5	1,66	18,6	2,40	17,8	3,26

Бар	0		3,4		6,9		10,3		13,8	
	об/мин	л.с.	л/мин	л.с.	л/мин	л.с.	л/мин	л.с.	л/мин	л.с.
540	53,7	0,23	48,8	0,56	45	1,1	42,4	1,64	39	2,22
600	57,9	0,28	53	0,62	49,2	1,2	46,6	1,8	43,9	2,44
800	83,6	0,37	78,3	0,86	73,8	1,66	70,4	2,4	67,4	3,26

Ф/Д ²	0		50		100		150		200		250		300	
	об/мин	л.с.	г/мин	л.с.	г/мин	л.с.	г/мин	л.с.	г/мин	л.с.	г/мин	л.с.	г/мин	л.с.
540	12	0,33	11,1	0,74	10,3	1,25	9,5	1,77	8,6	2,26	7,8	2,78	7,1	3,3
800	18,3	0,89	17,5	1,26	16,9	1,95	16,1	2,65	15,5	3,4	14,5	4,2	13,7	4,9
1000	22,5	1,56	22	1,78	21,3	2,53	20,6	3,5	20	4,2	18,9	5,3	18,0	6,1

Бар	0		3,4		6,9		10,3		13,8		17,2		20,7	
	об/мин	л.с.	л/мин	л.с.	л/мин	л.с.	л/мин	л.с.	л/мин	л.с.	л/мин	л.с.	л/мин	л.с.
540	45,4	0,33	42	0,74	39	1,25	36	1,77	32,5	2,26	29,5	2,78	26,9	3,3
800	69,3	0,89	66,2	1,26	64	1,95	60,9	2,65	58,7	3,4	54,9	4,2	51,9	4,9
1000	85,2	1,56	83,3	1,78	80,6	2,53	78	3,5	75,7	4,2	71,5	5,3	68,1	6,1

Ф/Д ²	0		50		100		150		200	
	об/мин	л.с.	г/мин	л.с.	г/мин	л.с.	г/мин	л.с.	г/мин	л.с.
540	25,0	0,27	21,0	1,18	19,0	2,13	17,0	2,89	15,0	3,85
600	28,0	0,34	24,5	1,39	22,0	2,36	20,0	3,34	18,0	4,39
1000	45,0	1,42	43,0	3,0	41,0	4,67	39,0	6,07	-	-

Бар	0		3,4		6,9		10,3		13,8	
	об/мин	л.с.	л/мин	л.с.	л/мин	л.с.	л/мин	л.с.	л/мин	л.с.
540	94,6	0,27	79,5	1,18	71,9	2,13	64,3	2,89	56,8	3,85
600	106	0,34	92,7	1,39	83,3	2,36	75,7	3,34	68,1	4,39
1000	170	1,42	163	3,00	155	4,67	148	6,07	-	-

Ф/Д ²	0		25		50		100		150	
	об/мин	л.с.	г/мин	л.с.	г/мин	л.с.	г/мин	л.с.	г/мин	л.с.
540	33,1	0,51	29,7	1,02	27,8	1,45	24,3	2,46	21,0	3,54
600	36,8	0,66	33,6	1,15	31,7	1,68	28,3	2,78	25,0	3,95
1000	62,1	2,02	58,5	3,04	56,9	3,69	53,9	5,31	50,9	7,12

Бар	0		1,7		3,4		6,9		10,3	
	об/мин	л.с.	л/мин	л.с.	л/мин	л.с.	л/мин	л.с.	л/мин	л.с.
540	125	0,51	112	1,02	105	1,45	92	2,48	79,5	3,54
600	139	0,66	127	1,15	120	1,68	107	2,78	94,6	3,95
1000	235	2,02	221	3,04	215	3,69	204	5,31	193	7,12

Ф/Д ²	30		50		100		150	
	об/мин	л.с.	г/мин	л.с.	г/мин	л.с.	г/мин	л.с.
540	-	-	48,8	2,70	44,2	4,47	41,0	6,17
600	-	-	54,3	3,12	50,5	5,05	47,0	6,94
800	74,0	4,0	72,5	5,08	69,5	7,31	67,0	9,60

Бар	,3		,5		1		1,5	
	об/мин	л.с.	л/мин	л.с.	л/мин	л.с.	л/мин	л.с.
540	-	-	184,7	2,01	167,3	3,33	155,2	4,60
600	-	-	205,5	2,33	191,2	3,76	177,9	5,18
800	280,1	2,98	274,4	3,79	263,1	5,45	253,6	7,16

Примечание: "л.с." обозначает мощность электромотора. Проконсультируйтесь у поставщика вашего бензинового двигателя для получения информации о необходимой мощности двигателя.

Перечень размеров — переходные муфты Нурро

Переходные муфты для вала отбора мощности
(охватывающий конец/ охватываемый конец)

Номер детали	Вал отбора мощности (внутр. диаметр)	Со стороны насоса (внутр. диаметр)	Материал	Об/мин	Модель насоса
1320-0015	3/4"	5/8"	сталь	*	4000, 6500
1320-0016	5/8"	5/8"	сталь	*	4000, 6500
1320-0022	1 ³ / ₈ " (6 шлицов)	5/8"	литье под давлением	540	6500
1320-0033	1 ³ / ₈ " (6 шлицов)	15/16"	литье под давлением	540	1500, 1700, 7560, 7700
1320-0038	1 ³ / ₈ " (21 шлиц)	15/16"	литье под давлением	1000	1500, 1700, 7560
1320-0053	1 ³ / ₈ " (21 шлиц)	5/8"	литье под давлением	1000	4000, 6500
1320-0054	3/4"	15/16"	литье под давлением	*	1500, 1700, 7560, 7700
1320-0059	1 ³ / ₈ " (6 шлицов)	1"	литье под давлением	540	1200/5200
1320-0076	1 ³ / ₈ " (6 шлицов)	15/16"	кованая сталь	540	1500, 1700, 7560, 7700
1320-0077	1 ³ / ₈ " (6 шлицов)	5/8"	кованая сталь	540	6500
1320-0078	1 ³ / ₈ " (21 шлиц)	15/16"	кованая сталь	1000	1500, 1700, 7560
1320-0079	1 ³ / ₈ " (21 шлиц)	5/8"	кованая сталь	1000	4000, 6500
1320-0080	1 ³ / ₄ " (20 шлицов)	15/16"	кованая сталь	1000	1500, 1700, 7560
1320-0081	1 ³ / ₈ " (6 шлицов)	1"	кованая сталь	540	1200/5200

* Обратитесь к рекомендованным об/мин насоса

Быстросменная муфта
(охватывающий конец/ охватываемый конец)

Номер детали	Вал отбора мощности (внутр. диаметр)	Со стороны насоса (внутр. диаметр)	Материал	Об/мин	Модель насоса
1321-0006	1 ³ / ₈ " (6 шлицов)	5/8"	литье под давлением	540	6500
1321-0007	1 ³ / ₈ " (6 шлицов)	15/16"	литье под давлением	540	1500, 1700, 7560, 7700
1321-0008	1 ³ / ₈ " (21 шлиц)	5/8"	литье под давлением	1000	4000, 6500
1321-0009	1 ³ / ₈ " (21 шлиц)	15/16"	литье под давлением	1000	1500, 1700, 7560
1321-0012	1 ³ / ₈ " (многоскор.)	5/8"	литье под давлением	540/1000	4000, 6500
1321-0013	1 ³ / ₈ " (многоскор.)	15/16"	литье под давлением	540/1000	1500, 7560, 7700
1323-0072	1 ³ / ₈ " (6 шлицов)	15/16"	кованая сталь	540	1500, 1700, 7560, 7700
1323-0073	1 ³ / ₈ " (21 шлиц)	15/16"	кованая сталь	1000	1500, 1700, 7560
1323-0074	1 ³ / ₈ " (6 шлицов)	5/8"	кованая сталь	540	6500
1323-0075	1 ³ / ₈ " (21 шлиц)	5/8"	кованая сталь	1000	4000, 6500
1323-0076	1 ³ / ₈ " (многоскор.)	15/16"	кованая сталь	540/1000	1500, 1700, 7560
1323-0077	1 ³ / ₈ " (многоскор.)	5/8"	кованая сталь	540/1000	4000, 6500

Какие роликовые насосы, ролики и уплотнения

HYPRO® вам использовать?

Материалы роликов и уплотнений указаны в порядке рекомендаций к использованию. Эти рекомендации являются лишь общим руководством. При использовании специфических химикатов, позвоните в Отдел технической поддержки/применения компании Нурго по номеру: (800) 445-8360.

Применение	Специфические химикаты	Предлагаемый насос, ролики и уплотнения
ХИМИКАТЫ ДЛЯ КОНТРОЛЯ СОРНЯКОВ	Эмульсии, растворимые порошки, арсенат натрия	Используйте насосы из SilverCast™, Ni-Resist, или чугуна; ролики Super Rollers и уплотнение из вайтона. <i>ВНИМАНИЕ: для химикатов для контроля сорняков, содержащих глифозат (например, Roundup®) или другие кислые вещества, используйте насосы только из SilverCast с роликами Super Rollers или пропиленовыми роликами, и уплотнение из вайтона. Ролики из тефлона можно использовать только при давлении не выше 100 фунт/дюйм².</i>
КОНТРОЛЬ ВРЕДИТЕЛЕЙ	Эмульсии, не содержащие ароматических растворителей	
КОНТРОЛЬ КУСТАРНИКОВ	Аэрозоли для тяжелых условий работы с дизельным топливом в качестве несущей среды	
ХИМИКАТЫ ДЛЯ КОНТРОЛЯ ПЕСТИЦИДОВ, ФУМИГАНТОВ И Т.Д.	Данная категория или применение включает в себя анти-москитные аэрозоли, анти-термитные жидкости, нематоциды, фумиганты почвы и зерна, в которых присутствуют следующие химикаты с ароматическими растворителями: пентахлорфенол, ксилон, ксилол, бензол, топливо с высоким содержанием серы или дизельное топливо. Фумиганты, содержащие дихлорэтан, этилендибромид, тетрахлорид углерода, перхлорэтилен, трихлорэтилен, метилбромид и другие ароматические растворители.	Используйте насосы из SilverCast™, Ni-Resist, или чугуна; ролики Super Rollers и уплотнение из вайтона.
ЖИДКИЕ УДОБРЕНИЯ	Содержание азота до 32%, или другие, если жидкость при атмосферном давлении и можно управлять температурой.	Используйте насосы из SilverCast™ или Ni-Resist с пропиленовыми роликами и уплотнение из бутадиен-акрило-нитрильного каучука.
ПОРОШКОВЫЕ УДОБРЕНИЯ	Удобрения, растворенные в воде (питание для тепличных растений)	Используйте насосы из SilverCast™, Ni-Resist, или чугуна; ролики Super Rollers, резиновые или полипропиленовые ролики; и уплотнение из бутадиен-акрило-нитрильного каучука или вайтона.
ПЕРЕКАЧКА	Большое количество обыкновенной воды	
РАСПЫЛЕНИЕ	Смачиваемые порошковые аэрозоли	
ТРАНСПОРТ МАТЕРИАЛОВ	Тяжелые абразивные порошки в суспензии	<i>ВНИМАНИЕ: Ограничьте давление 100 фунт/дюйм², когда используете резиновые ролики или смачиваемые порошки.</i>
КИСЛОТЫ	Мягкая серная кислота для распыления; мягкая соляная кислота, ингибированная соляная кислота и т.д.	Используйте насосы из SilverCast™, уплотнение из вайтона, полипропиленовые или тефлоновые ролики. <i>ВНИМАНИЕ: Ограничьте давление 100 фунт/дюйм², когда используете ролики из тефлона.</i>

Ограниченная гарантия на сельскохозяйственные насосы Nupro/ SHURflo и аксессуары

Сельскохозяйственная продукция Nupro/SHURflo (далее – «Нурго») имеет гарантию на отсутствие дефектов материалов и производственных дефектов при правильной эксплуатации в течение указанных периодов времени, при подтверждении покупки.

- Насосы: один (1) год с даты изготовления, или один (1) год с момента эксплуатации. Эта ограниченная гарантия ни в коем случае не будет превышать два (2) года.
- Аксессуары: девяносто (90) дней с момента эксплуатации.

Данная ограниченная гарантия не распространяется на продукцию, которая была неправильно установлена, неправильно эксплуатировалась, была повреждена, модифицирована, или несовместима с жидкостями и компонентами не изготовленными Нурго. Все решения о предоставлении гарантии руководствуются письменной политикой возврата Нурго.

Обязательства Нурго по данной ограниченной гарантии ограничиваются ремонтом или заменой изделия. Вся возвращенная продукция будет протестирована в соответствии с заводскими критериями Нурго. Тестирование и упаковка изделий, которые не содержат дефектов (по условиям данной ограниченной гарантии) оплачиваются отправителем как возвращенные «протестированные изделия», на которые не распространяется гарантия.

На товар, возвращенный как бракованный, не предоставляются льготы на кредит или работу. Замена, по условиям гарантии, будет отправлена на основе предусмотренной платы за перевозку. Нурго оставляет за собой право выбирать способ транспортировки.

Данная ограниченная гарантия заменяет все другие гарантии, явно выраженные или подразумеваемые, и никто не уполномочен предоставлять другую гарантию или принимать на себя обязательства от имени Нурго. Нурго не отвечает за работы, повреждения или другие затраты, также Нурго не отвечает за любые косвенные, случайные или являющиеся следствием повреждения любого рода, полученные по причине эксплуатации или продажи бракованного изделия. Данная ограниченная гарантия распространяется на сельскохозяйственную продукцию, которая продается на территории США. Покупатели регионов в других частях света должны связаться с фактическим дистрибьютором, чтобы уточнить изменения этого документа.

Процедура возврата

Вся продукция должна быть промыта от содержания любых химикатов (Закон о технике безопасности и гигиене труда (OSHA), раздел 1910.1200 (d)(e)(f)(g)(h)), и опасные химикаты должны быть помечены перед отправкой* Нурго для обслуживания или рассмотрения гарантии. Нурго оставляет за собой право запросить Спецификацию безопасности материалов у покупателя на любой насос или продукцию Нурго, если необходимо. Нурго оставляет за собой право «ликвидировать как лом» возвращенную продукцию, которая содержит неизвестные жидкости. Нурго оставляет за собой право взыскать любые и все затраты, понесенные за химические испытания и необходимое захоронение компонентов, содержащих неизвестные жидкости. Нурго требует это для защиты окружающей среды и людей от опасности, связанной с работой с неизвестными жидкостями.

Будьте готовы предоставить Нурго всю информацию о проблеме, включая номер модели, дату покупки и у кого вы приобрели данную продукцию. Нурго может запросить дополнительную информацию и потребовать схематический рисунок для иллюстрации проблемы.

Свяжитесь с Сервисным отделом Нурго по телефону: 800-468-3428, чтобы получить номер разрешения на возврат товара (номер RMA). На внешней поверхности упаковки отправляемого возврата необходимо четко указать номер RMA. Нурго не отвечает за повреждения в процессе транспортировки. Пожалуйста, тщательно упаковывайте возвращаемые изделия. На все изделия, возвращенные для гарантийного обслуживания, необходимо возместить расходы по отправке на адрес:

HYPRO
Attention: Service Department
375 Fifth Avenue NW New
Brighton, MN 55112

Для технической поддержки или помощи в эксплуатации, позвоните в **Нурго по номеру: 800-445-8360**. Для обслуживания или помощи с гарантией, позвоните в **Нурго по номеру: 800-468-3428**; или отправьте факс в **Нурго на номер: 651-766-6618**.

* Перевозчики, включая почтовую службу США, авиакомпании, UPS, наземный транспорт и др., требуют указывать любые опасные материалы, которые отправляют. Если вы этого не сделаете, это может привести к существенному штрафу и/или тюремному заключению. Узнайте в вашей компании по отправке о каких-либо особых указаниях.